

DÉCOUVREZ NOTRE GAMME

MICRO



FRAISE À RAYONNER ET À PROFILER LES RAYONS (AVANT/ARRIÈRE) 3 FLÛTES

DÉTAILS TECHNIQUES

Matière	CARBURE
Revêtement	Non revêtu
Forme	Rayonné
Série	M09 - métrique
Utilisation	Machine
Longueur totale	100

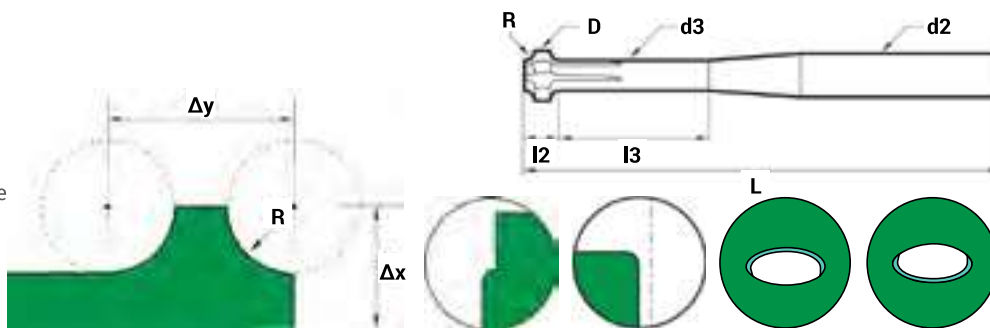

Pour des opérations de super-finition, cette série est à profil constant détalonné ce qui facilite le travail longitudinal ou par interpolation circulaire pour l'ébavurage avant ou arrière d'angles et/ou de trous.

CROMSON M0945	R +/- 0,02	D maxi	d3 maxi	d2 h6	delta X	delta Y	l1	l2	l3
77301070	0,5	4,90	3,65	6	2,37	3,17	2,15	3,30	20
77301080	0,6	5,20	3,75	6	2,52	3,37	2,14	3,50	25
77301090	0,8	5,90	4,05	6	2,89	3,77	2,14	3,90	30
77301100	1	6,60	4,35	8	3,22	4,27	2,23	4,30	35
77301110	1,2	7,40	4,75	8	3,62	5,07	2,63	5,20	35
77301120	1,5	8,40	5,10	10	4,12	5,77	2,73	5,80	35
77301130	1,8	9,30	5,40	10	4,57	6,37	2,72	6,40	35
77301140	2	9,90	5,60	10	4,87	6,87	2,82	6,80	35
77301150	2,5	10,90	5,60	12	5,37	7,97	2,90	7,80	35
77301160	3	11,90	5,60	12	5,87	9,07	3,00	8,80	35

FRAISE À RAYONNER ET À PROFILER LES RAYONS (AVANT/ARRIÈRE) 2 FLÛTES

DÉTAILS TECHNIQUES

Matière	CARBURE
Revêtement	Cr 55
Forme	Rayonné
Série	M09 - métrique
Utilisation	Machine
Longueur totale	60

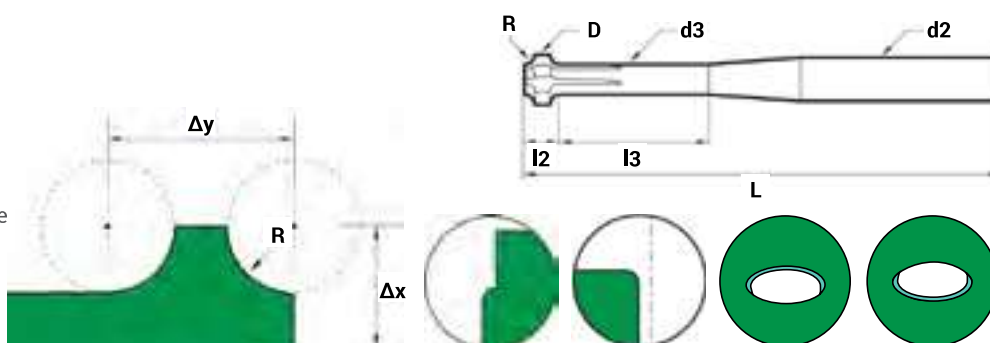

CROMSON M0945-C	R +/- 0,02	D maxi	d3 maxi	d2 h6	delta X	delta Y	l1	l2	l3
77301025	0,2	1,90	1,25	1,32	0,87	1,32	0,90	1,45	8
77301035	0,3	2,30	1,45	1,82	1,07	1,82	1,20	1,95	9
77301045	0,4	2,60	1,55	2,37	1,22	2,37	1,55	2,50	10
77301055	0,5	2,90	1,65	2,87	1,37	2,87	1,85	3,00	12